

## Fiche technique sur les tables de pique-nique en béton architectonique

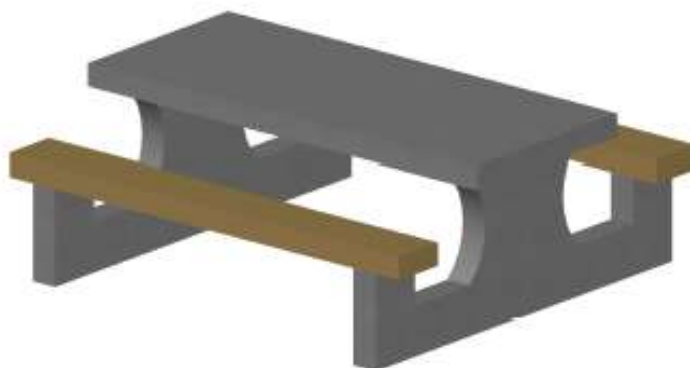

(dessin technique au verso)

Les tables de pique-nique en béton d'Interblocs sont de finition lisse. D'autres finitions sont envisageables.

Elles sont colorées dans la masse (oxydes métalliques).

### Caractéristiques du béton :

Type de Ciment	CEM I 52.5 R
Type de béton / Classe CI	Béton armé / CI =< 0.4% C35/45 BA EE4-ES4-EA4 S5 8mm
Granularité	2/8 lavé
Nature des agrégats	Calcaire
Résistance minimale sur cube 15/15	45 N / mm <sup>2</sup>
Classe d'environnement	Gel et agents de déverglaçage sans et avec AE

### Conditionnement et poids :

Dimensions hors tout (voir verso)	210 x 190 x 78 cm
Arêtes	Arrondies 3mm
Poids	1177 kg
Teintes de base disponibles (Toute autre couleur est également facilement réalisable)	Pieds : Cendre (gris clair) Table : Cendre (gris clair) Assises : Luxembourg – Finition imitation bois

**Chaque commande de table fait l'objet d'une fabrication unique garantissant un dimensionnement impeccable ainsi qu'une parfaite harmonie des teintes.**

Les sables et les agrégats intervenant dans la fabrication de nos produits sont des matériaux nobles et naturels issus directement de carrières et de zones de dragage. Ils peuvent contenir une quantité non décelable de particules sensibles à l'oxydation. Ainsi, malgré tout le soin apporté à la fabrication de nos produits, de manière anarchique, peuvent apparaître des petites taches brunes qui sont le fruit de l'oxydation de ces particules lorsqu'elles se retrouvent en surface au contact de l'air et de l'eau. Un simple passage à l'aide d'une pointe métallique et/ou d'une brosse de fer permettra d'éliminer définitivement cet éventuel petit désagrément. De même, la variabilité des conditions de température et d'humidité lors des opérations de fabrication ainsi que la variabilité de la teinte des sables et agrégats dans une même veine d'extraction peuvent engendrer des différences de teintes des produits fabriqués ne pouvant pas faire l'objet d'une réclamation.

# FT - Kit complet - Table de pique-nique en béton

Présentation de l'élément

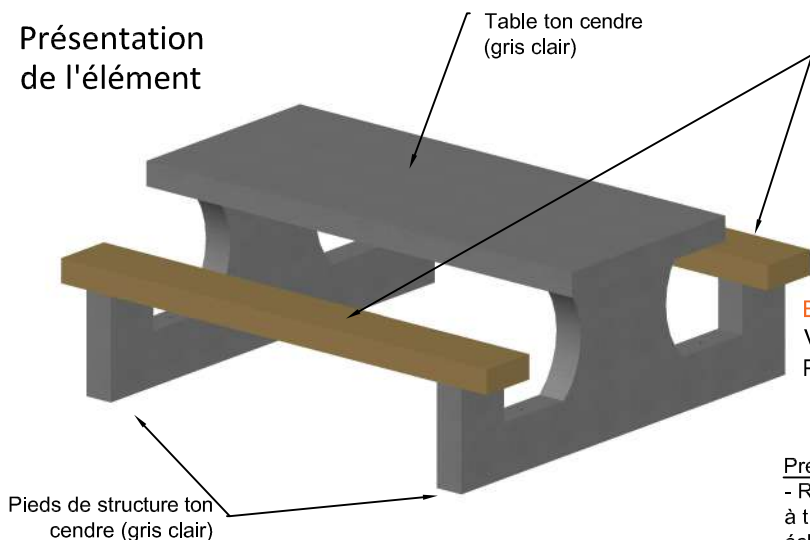

Table ton cendre (gris clair)

Assise de banc ton Luxembourg (jaunâtre)  
Finition - imitation bois

Béton "kit montage complet":  
Volume: 0,480 m<sup>3</sup>  
Poids: 1177 kg

Pieds de structure ton cendre (gris clair)

### Précisions complémentaires

- Remarque: Les couleurs présentées dans les croquis son illustrées à titre indicatif. Les couleurs "réelles" peuvent être présentées sur échantillon, en usine, si nécessaire.
- Finition générale lisse dans coffrage (sauf les faces pour coulage du béton qui sont lissées manuellement).
- Attention!: certaines finitions sont structurées imitation bois => Voir croquis.
- Type de béton: C35/45 BA EE4-ES4-EA3 S5 8mm.
- Les sables et les agrégats intervenant dans la fabrication de nos produits sont des matériaux nobles et naturels issus directement de carrières et de zones de dragage. Ils peuvent contenir une quantité non décelable de particules sensibles à l'oxydation. Ainsi, malgré tout le soin apporté à la fabrication de nos produits, de manière anarchique, peuvent apparaître des petites taches brunes qui sont le fruit de l'oxydation de ces particules lorsqu'elles se retrouvent en surface au contact de l'air et de l'eau. Un simple passage à l'aide d'une pointe métallique et/ou d'une brosse de fer permettra d'éliminer définitivement cet éventuel petit désagrément.
- Réalisation d'arêtes fines sur l'ensemble des éléments.

## DETAIL BETON

Vue en plan

Fiche technique - table de pique-nique

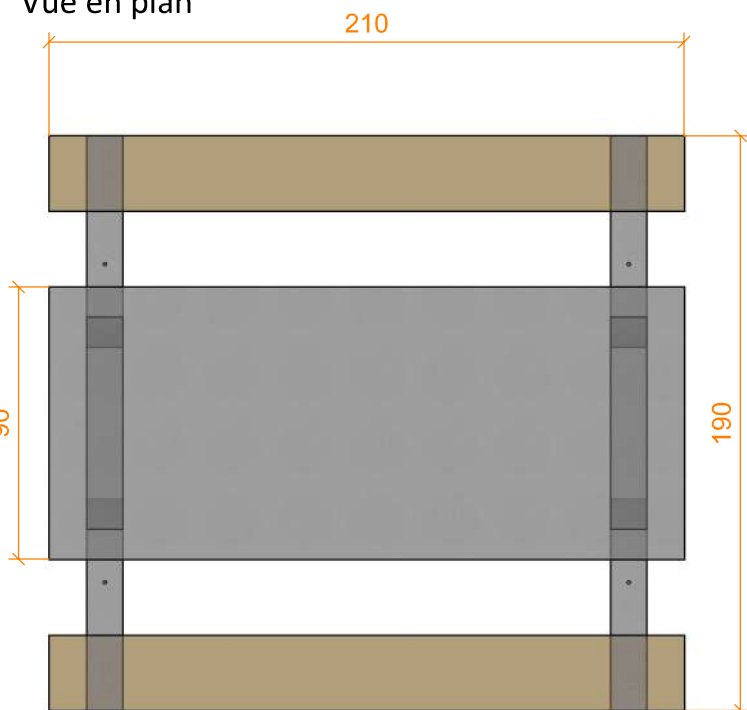

A

Vue A

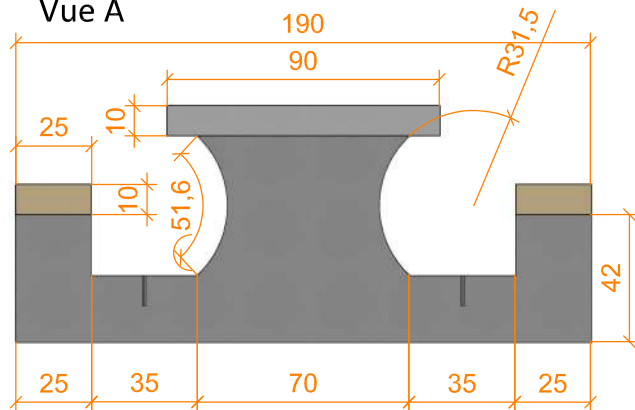

B

Vue B

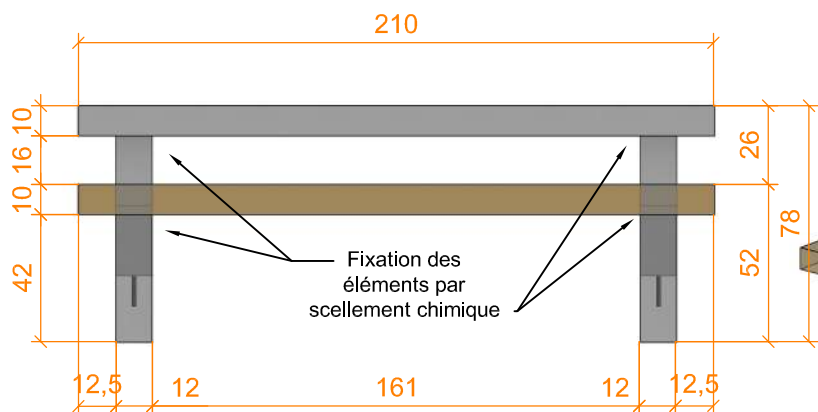

Fixation des éléments par scellement chimique

Rayon X  
Schéma 3D

